

# CILINDRO LAMINADOR

---

CILINDRO LAMINADOR  
DOUGH SHEETER

CL 300 SL

 **ATENDIMENTO AO CONSUMIDOR**  
**(0-XX-54) 2101 3400**  
www.gpaniz.com.br - gpaniz@gpaniz.com.br

**G.PANIZ®**

**QUALIDADE QUE DÁ GOSTO**

G. Paniz Indústria de Equipamentos para Alimentação Ltda - Rua adolfo Randazzo, 2010 - Bairro Vila Maestra - Cx. Postal 8012  
CEP.:95.034-970 - Fone: (0-XX-54) 2101 3400 - Fax: (0-XX-54) 2101 3408 - Caxias do Sul - RS - Brasil

**G.PANIZ®**

**Manual de Instruções**  
**Manual de Instrucciones**  
**Instruction Manual**



## TERMO DE GARANTIA

Todas as partes que compõem a máquina, exceto o motor, estão garantidas por 06 meses, no que se referem a defeitos de fabricação.

Esta garantia será cancelada nos seguintes casos:

- Mau uso do equipamento;
- Caso o equipamento tenha sido aberto ou a manutenção tenha sido feita por pessoas não autorizadas;
- Remessa do equipamento para manutenção sem prévia consulta;
- Não apresentação da nota fiscal de compra junto à revenda.

ATENÇÃO: Embora a G.PANIZ INDÚSTRIA DE EQUIPAMENTOS PARA ALIMENTAÇÃO não se responsabilize pela garantia dos motores elétricos, estes possuem 01 ano de garantia por parte do fabricante, a contar da data de emissão da nota fiscal de venda. Para usufruir desta garantia, basta que você apresente a nota fiscal ao assistente técnico indicado pelo fabricante dos motores elétricos e não viole as condições de garantia impostas pelo mesmo.

Data de Aquisição: \_\_\_\_\_

Número da Nota Fiscal: \_\_\_\_\_

Número de Série da Máquina: \_\_\_\_\_

Nome do Cliente: \_\_\_\_\_

Nº de Série

Modelo:

Revenda:

Telefone:

## ÍNDICE/ÍNDICE/INDEX

<b>Introdução: (Avisos, Normas, Transporte, Descrição do Produto) .....</b>	<b>2</b>
<b>Produto: (Instalação, Uso, Limpeza e Manutenção) .....</b>	<b>3</b>
<b>Introducción: (Avisos, Nuermas, Transpuerte, Descripción del Producto)....</b>	<b>4</b>
<b>Producto: (Instalación, Uso, Limpieza Y Manutención) .....</b>	<b>5</b>
<b>Intoduction: (Notices, Norms, Transport, Product Description) .....</b>	<b>6</b>
<b>Product: (Installation, Use, Cleaning, and Maintenance) .....</b>	<b>7</b>
<b>Iustração/Ilustración/Illustration: .....</b>	<b>8</b>
<b>Ilustração/Ilustración/Illustration: .....</b>	<b>9</b>
<b>Descrição dos Componentes: .....</b>	<b>10</b>
<b>Descrición de los Componentes:.....</b>	<b>11</b>
<b>Description of the Components: .....</b>	<b>12</b>
<b>Especificações Técnicas/Especificaciones/Specifications .....</b>	<b>13</b>
<b>Esquema Elétrico.....</b>	<b>14</b>
<b>Anotações: .....</b>	<b>15</b>
<b>Termo de Garantia: .....</b>	<b>16</b>



## ESQUEMA ELÉTRICO CL 300 SL 220V 50HZ

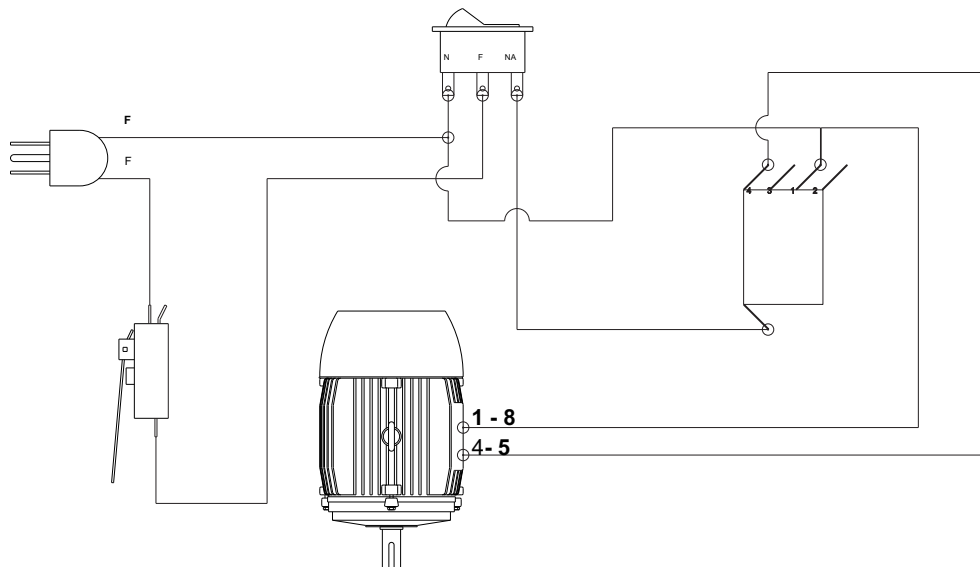

## ESQUEMA ELÉTRICO CL 300 SL 110/ 220V 60HZ

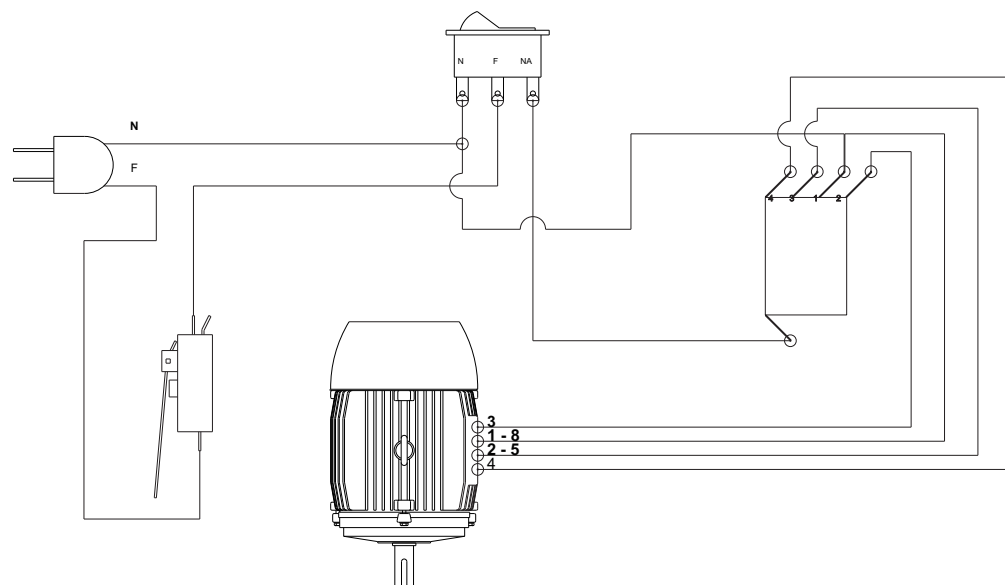

## CL 300 SL CILINDRO LAMINADOR

### CONHEÇA SEU PRODUTO

- 1.1 Fabricado em chapa de aço 1020, com pintura em epóxi e gabinete totalmente fechado.
- 1.2 Este equipamento está em conformidade com as normas de segurança da ABNT
- 1.3 A capacidade máxima de cilindragem do cilindro CL 300 SL é de 2 Kg de massa. Caso a quantidade de massa exceder a esse limite, poderá ocasionar menor durabilidade dos componentes.
- 1.4 Possui pintura eletrostática (epóxi) e opcional aço inox com cilindros cromados.
- 1.5 São utilizados rolamentos blindados na sua fabricação.

### CUIDADOS COM A INSTALAÇÃO

- 2.1 Antes de conectar o seu equipamento à rede elétrica verifique se a voltagem indicada no mesmo coincide com a rede elétrica de seu estabelecimento: 220V para o equipamento monofásico e 220/380V para o trifásico;
- 2.2 Instale sua máquina sobre uma superfície plana.
- 2.3 Lembre-se sempre de conectar o fio-terra.

### APRENDA A USAR SEU CL 300 SL

- 3.1 Este cilindro foi desenvolvido para laminar massas e fazer pães;
- 3.2 Prático sistema de abertura dos rolos com simples acionamento através do volante frontal com indicação visual;

### LIMPEZA

- 4.1 Antes de efetuar a limpeza de seu equipamento, certifique-se que a máquina esteja desligada da rede elétrica
- 4.2 Usar somente pano úmido na limpeza da máquina;
- 4.3 Não deixe os rolos úmidos após a limpeza do equipamento;
- 4.4 Não derrame água sobre o equipamento para a limpeza.

### MANUTENÇÃO

- 5.1 Caso você constate que o equipamento não está funcionando conforme as especificações, tenha a Nota Fiscal e o Manual de Instruções à mão e entre em contato com Serviço de Atendimento G.Paniz que, de imediato, informaremos qual a Assistência Técnica Autorizada mais próxima;
- 5.2 O cilindro CL 300 SL não necessita de lubrificação.

# CL 300 SL RODILLO LAMINADOR

## AVISOS IMPORTANTES

- Conserve cuidadosamente este Manual para cualquier otra consulta.
- Haja la instalación conforme la instrucciones del fabricante o contáctese con el personal especializado.
- Para eventuales reparos, dirijase, exclusivamente a un centro de Asistencia Técnica Autorizado por el fabricante y solicitar piezas de reposición originales.
- La incomprensión de los avisos anteriores puede comprometer la seguridad del operador.
- Contáctese con el distribuidor de su confiabilidad para lograr la dirección más cercana a la suya.

El fabricante se reserva el derecho de modificar, a cualquier momento y sin previo aviso, el contenido de este manual.

## INTRODUCCIÓN MANUAL DE USO Y MANTENIMIENTO

Atraves de este manual el fabricante quiere darle informaciones técnicas para una correcta instalacion y un perfecto funcionamiento de su equipo. Usted debe guiarse por éste juntamente con la descripción de las características, del funcionamiento, de la instalacion, y del mantenimiento, los cuales le darán más seguridad al operador.

Antes de usar el equipo consulte este manual, lea con atención y siga rigurosamente las instrucciones recomendadas. Tratandose de la seguridad del operador, la máquina debe estar siempre en perfectas condiciones de uso.

Este manual, acompañará a la máquina y deberá ser conservado en lugares de fácil acceso, todos los operadores deben conocerlo.

## NORMAS DE SEGURIDAD

- Antes de prender la máquina o cuando haya alguna duda sobre su funcionalidad, cada operador debe leer cuidadosamente este manual de uso.
- En etapa de localización y mantenimiento de averías, tome todas las precautos para prevenir cualquier dano a las personas o a la máquina. Desconéctela de la red eléctrica antes de repararla.
- Al terminar cualquier operación de remoción o neutralización de cualquier parte relacionada a la seguridad ( sensores, protecciones, etc), repóngalos en su lugar y revise si los mecanismos de seguridad están en las posiciones correctas.

## TRANSPORTE

- La mercadería viaja bajo los cuidados del cliente. Eventuales dudas acerca del estado de fectuosos de lá máquina se las deberán aclamar con el transportador en el momento de la entrega.

## ESPECIFICAÇÕES TÉCNICAS / ESPECIFICACIONES TÉCNICAS/TECHNIC SPECIFICATIONS

PRODUTO	MODELO	MOTOR MONOFÁSICO				DIMENSÕES DOS ROLOS	PESO LÍQ.	DIMENSÕES		
PRODUCTO	MODELO	MOTOR MONOFÁSICO				DIMENSIONES RODILLOS	PESO NETO	DIMENSIONES		
PRODUCT	MODEL	MOTOR MONOPHASE				DIMENSIONS ROLLING PINS	NET. WEIGHT	DIMENSIONS		
CILINDRO LAMINADOR	CL 300 SL	CV	Volt.	CICL	POLOS	63.5 X 300 (mm)	41 Kg	ALTURA	LARG.	COMPR.
RODILLO LAMINADOR		1/4	110	50HZ	4			ALTURA HEIGH	ANCHO WIDTH	LARGO LENGHT
LAMINATING CYLINDER		ou 1/2	ou 220V	ou 60 HZ				(mm)	(mm)	(mm)
								440	620	390

## ASSISTÊNCIA TÉCNICA G. PANIZ

PORTUGUÊS

6 - Antes de chamar a assistência técnica, observe se a máquina apresenta os seguintes problemas: (Ver item 5.1)

6.1 - SE A MÁQUINA NÃO LIGA	- VERIFIQUE SE A VOLTAGEM DA MÁQUINA COINCIDE COM A REDE DO ESTABELECIMENTO.
6.2 - SE HOUVER EXCESSO DE BARULHO	- VERIFIQUE A VOLTAGEM

## SERVICIO AUTORIZADO G. PANIZ

ESPAÑOL

6 - Antes de llamar el servicio autorizado, observe si la máquina presenta los siguientes problemas:

6.1 - SI LA MÁQUINA NO ENCIENDE	- VERIFIQUE SI EL VOLTAJE DE LA MÁQUINA COINCIDE CON EL DE LA RED DE SU ESTABLECIMIENTO.
6.2 - SI HAY EXCESO DE RUIDO	- VERIFIQUE EL VOLTAJE.

## TECHNICAL ASSISTANCE G. PANIZ

ENGLISH

6 - Before calling technical assistance, not if the machine shows the following problems:

6.1 - MACHINE WILL NOT START	- CHECK IF THE MACHINE VOLTAGE CONFORMS THE MAINS SUPPLY OF YOUR ESTABLISHMENT.
6.2 - IF IT'S TOO NOISY	- CHECK THE VOLTAGE

CODE	PARTS DESCRIPTION	CODE	PARTS DESCRIPTION
1 - 07316	- CL 300SL LH SIDE LID 400 X 301MM	34 - 07320	- CL 300SL SHIELDED FRAME CASTER 8MM
2 - 00177	- Z-675 BELT	35 - 00993	- SQUARE KEY 06 X 06 X 12
3 - 00022	- ROLLER BEARING 6002 ZZ	36 - 02186	- CL 300 SUPER RH SHAFT ASSEMBLY
4 - 00970	- SPRING RING I 32	37 - 00993	- SQUARE KEY 06 X 06 X 12
5 - 70314	- CL 350/300/2 CHAIN	38 - 00372	- CL 300 SCRAPER SPRING 55 X 13 X 1.5
6 - 02198	- CL 300 LH MOVABLE BEARING	39 - 07308	- CL 300SL UPPER TRAY 736 X 296MM
7 - 02194	- CL 300SL LH HELICOIDAL FUSE	40 - 07320	- CL 300SL SHIELDED FRAME CASTER 8MM
8 - 07379	- CL 300 SL FLAT GEAR ASSEMBLY Z 40	41 - 70253	- CL 300 SL SHIELDED FRAME PROTECTION
9 - 07381	- TRANSMISSION PULLEY ASSEMBLY	42 - 02450	- CL 300S/CL 350 PVC ROLL ASSEMBLY
10 - 07305	- BELT STRETCHER CL 300SL 124 X 45MM	43 - 07304	- CL 300SL UPPER PROTECTION 330 X 222MM
11 - 00590	- ROLLER BEARING 6003 ZZ	44 - 00375	- RUBBER FEET REF 314
12 - 00590	- ROLLER BEARING 6003 ZZ	45 - 02499	- BIVOLT SWITCH KEY
13 - 02184	- CL 300 LH SIDE BEARING	46 - 03914	- ON/OFF SWITCH KEY 29123 M4FT1EE3G UNIP 15A
14 - 00019	- ROLLER BEARING 6204	47 - 07349	- CL 300SL RH SIDE ASSEMBLY
15 - 00971	- SPRING RING I 47	48 - 00197	- CL 300 CHAIN STRETCHER SPRING 46 X 14 X 2.25
16 - 07301	- CL MOTOR PULLEY 300SL 61MM	49 - 07322	- CL 300SL CHAIN STRETCHER
17 - 70314	- CL 350/300/2 CHAIN	50 - 07323	- CL 300SL MICROSWITCH SUPPORT 73 X 30MM
18 - 00019	- ROLLER BEARING 6204	51 - 00372	- CL 300 SCRAPER SPRING 55 X 13 X 1.5
19 - 07365	- PULLEY SPACER	52 - 00396	- MICRO SWITCH KEY TM 1307 FTG 300
20 - 00969	- SPRING RING E 20	53 - 00017	- ROLLER BEARING 6000 ZZ
21 - 07378	- PULLEY GEAR ASSEMBLY Z 40 EM 10	54 - 07317	- GEAR ASSEMBLY Z 16 CL 300SL
22 - 07348	- CL 300SL LH SIDE ASSEMBLY	55 - 00590	- ROLLER BEARING 6003 ZZ
23 - 07312	- CL 300SL REAR LID 342 X 260MM	56 - 00201	- TRANSMISSION GEAR F17 11 TEETH CL 300
24 - 07306	- CL 300SL MOTOR BASE 338 X 235MM	57 - 00019	- ROLLER BEARING 6204
25 - 00001	- MONOPHASE MOTOR 1/2 P4 11/22 60HZ	58 - 00202	- TRANSMISSION GEAR F18 11 TEETH CL 300 20MM
26 - 07347	- CL 300 SL LOWER SCRAPER ASSEMBLY	59 - 02183	- CL 300 RH LATERAL BEARING
27 - 07303	- CL 300SL LOWER CYLINDER ASSEMBLY	60 - 02197	- CL 300S MACHINED RH MOVABLE BEARING
28 - 00994	- SQUARE KEY 06 X 06 X 20	61 - 02193	- CL 300S RH HELICOIDAL FUSE
29 - 02185	- CL 300 SUPER LH SHAFT ASSEMBLY	62 - 01815	- SPACER 17 X 11.5 CL 300 10MM
30 - 01790	- CL 300 UPPER CYLINDER ASSEMBLY	63 - 00719	- CHAIN 1/2 X 1/8
31 - 07321	- CL 300SL UPPER SCRAPER ASSEMBLY	64 - 07315	- CL 300SL RH LATERAL LID 400 X 301MM
32 - 01819	- CL 300 LATERAL FIXING ROD 305MM	65 - 03428	- CL 350/CL 390 CRANK ASSEMBLY
33 - 07318	- CL300SL ROLLING PIN SUPPORT		

## CL 300 SL RODILLO LAMINADOR

### CONOZCA SU PRODUCTO

- 1.1 Fabricado en chapa de acero inoxidable 1020, con pintura epoxi y gabinete totalmente cerrado.
- 1.2 Este equipo está conforme con las normas de seguridad de la ABNT.
- 1.3 La capacidad máxima del cilindro CL 300 SL es de 2 Kg de masa, sobrepasando este límite podrá ocasionar menor durabilidad de los componentes.
- 1.4 Posee pintura electroestática (epoxi) y opcional acero inoxidable con cilindros cromados.
- 1.5 Se utiliza, en su fabricación, rodamientos blindados.

### CUIDADOS CON LA INSTALACIÓN

- 2.1 Antes de conectar su equipo a la red eléctrica asegúrese si el voltaje indicado coincide con el de la red eléctrica de su establecimiento: 220V para el equipo monofásico y 220/ 380 V para el trifásico.
- 2.2 Instálelo sobre una superficie llana.
- 2.3 Acuérdesse, siempre, de conectar el cable tierra.

### APRENDA A USAR SU CL 300 SL

- 3.1 Se ha desarrollado este cilindro para laminar masas y hacer panes;
- 3.2 Práctico sistema de abertura de los rollos con un simple accionamiento a través del volante frontal con indicación visual.

### LIMPIEZA

- 4.1 Antes de efectuar la limpieza del equipo, asegúrese de que la máquina esté desconectada de la red eléctrica.
- 4.2 Use sólo trapo húmedo.
- 4.3 No deje los rollos húmedos después de la limpieza del equipo.
- 4.4 No derrame agua sobre el equipo para efectuar la limpieza.

### MANUTENCIÓN

- 5.1 Constatando que el equipo no está funcionando conforme lo especificado, recoja el Cupón Fiscal y el Manual de Instrucciones y contáctese con el Servicio de Atención G. Paniz, inmediatamente le será informado cual es la Asistencia Técnica Autorizada más cercana.
- 5.2 El CL 300 SL no necesita de lubricante

# CL 300 SL LAMINATING CYLINDER

UTILI TÁRIO RE F.: CL 300 SL

## IMPORTANT INFORMATION

- Be sure to keep this manual for future reference.
- Installation should be done in accordance with the manufacturer's directions by qualified and component people.
- In case of repairs, use exclusively technical assistance authorized manufacturer, requesting original replacement parts.
- Failure to follow directives may put in risk operator's safety.
- Make contact with distributor whom you trust to obtain the authorized assistance center nearest you.
- The manufacturer reserves the right to alter, any moment, and without prior notice the contents of this manual.

## INTRODUCTION TO OPERATOR AND MAINTENANCE MANUAL

- This manual provides technical information for a correct installation and functioning of the equipment. The operator has the duty and responsibility to be guided by it. Contents include a description of the characteristics, functioning, installation and maintenance, as well as aspects pertaining to operator safety.
- Before using the equipment, it is necessary to consult this manual. We recommend that it be read carefully and that its instructions be followed rigorously. To preserve operator safety, the equipment should be maintained in perfect condition.
- This manual is an integral part of the equipment, and should be kept in a place of easy access, known by all of its operators, and made available to all persons responsible for its functioning and repair.

## SAFETY NORMS

- Before using the equipment, and each time that a doubt arises about its functioning, each operator has the responsibility of reading carefully this manual.
- In the process of product installation or during maintenance, use all responsible means necessary to prevent injury to people and to the machine.
- Upon finishing the removal or neutralization of any part related to the safe use of the machine (sensors protective parts, etc.) Replace them in their proper place and make sure that the security mechanisms are correctly positioned.

## SHIPPING

- The merchandise is shipped at the client's risk. Any claims that may be made concerning a defective condition of the machine should be presented to the shipper at the time of delivery.

CÓDIGO	DESCRIPCIÓN DE LAS PIEZAS	CÓDIGO	DESCRIPCIÓN DE LAS PIEZAS
1 - 07316	- TAPA LATERAL IZQUIERDA CL 300SL 400X301MM	34 - 07320	- RUEDITA DE LA PIEZA DE ALAMBRE CL 300SL 8MM
2 - 00177	- CORREA Z-675	35 - 00993	- CHAVETA 06X06X20 CUADRADA
3 - 00022	- RODAMIENTO 6002 ZZ	36 - 02186	- CONJUNTO EJE DERECHO CL 300 SÚPER
4 - 00970	- ANILLO ELÁSTICO I 32	37 - 00993	- CHAVETA 06X06X20 CUADRADA
5 - 70314	- CADENA CL 350/300/2	38 - 00372	- RESORTE RASPADOR CL 300 55X13X1,5
6 - 02198	- COJINETE MÓVIL IZQUIERDO CL 300	39 - 07308	- BANDEJA SUPERIOR CL 300SL 736X296MM
7 - 02194	- TORNILLO CENTRAL HELICOIDAL IZQUIERDO	40 - 07320	- RUEDITA DE LA PIEZA DE ALAMBRE CL 300SL 8MM
8 - 07379	- CONJUNTO ENGRANAJE Z40 CL 300 SL	41 - 70253	- PROTECCIÓN DE LA PIEZA DE ALAMBRE CL 300SL
9 - 07381	- CONJUNTO POLEA TRANSMISIÓN	42 - 02450	- CONJUNTO RODILLO PVC CL 300SL/CL 350
10 - 07305	- ESTIRADOR CORREA CL 300SL 124X45MM	43 - 07304	- PROTECCIÓN SUPERIOR CL 300SL 330X222MM
11 - 00590	- RODAMIENTO 6003 ZZ	44 - 00375	- PATA DE GOMA REF. 314
12 - 00590	- RODAMIENTO 6003 ZZ	45 - 02499	- LLAVE BIVOLT
13 - 02184	- COJINETE LATERAL IZQUIERDO CL 300	46 - 03914	- LLAVE ENCIENDE/APAGA 29123 M4FT1EE3G UNIP 15A
14 - 00019	- RODAMIENTO 6204	47 - 07349	- CONJUNTO LATERAL DERECHA CL 300SL
15 - 00971	- ANILLO ELÁSTICO I 47	48 - 00197	- RESORTE ESTIRADOR DE CAENA CL 300 46X14X2,25
16 - 07301	- POLEA DEL MOTOR CL 300SL 61MM	49 - 07322	- ESTIRADOR CORREA CL 300SL
17 - 70314	- CADENA CL 350/300/2	50 - 07323	- SOPORTE MICRO LLAVE CL 300SL 73X30MM
18 - 00019	- RODAMIENTO 6204	51 - 00372	- RESORTE RASPADOR CL 300 55X13X1,5
19 - 07365	- ESPACIADOR DE LA POLEA	52 - 00396	- LLAVE MICRO INTERRUPTOR TM 1307 FTG 300
20 - 00969	- ANILLO ELÁSTICO E 20	53 - 00017	- RODAMIENTO 6000 ZZ
21 - 07378	- CONJUNTO ENGRANAJE POLEA EMF 10	54 - 07317	- CONJUNTO ENGRANAJE Z 16 CL 300SL
22 - 07348	- CONJUNTO LATERAL IZQUIERDO CL 300SL	55 - 00590	- RODAMIENTO 6003 ZZ
23 - 07312	- TAPA TRASERA CL 300SL 342X260MM	56 - 00201	- ENGRANAJE TRANSMISIÓN F17 11 DIENTES CL 300
24 - 07306	- BASE MOTOR CL 300SL 338X235MM	57 - 00019	- RODAMIENTO 6204
25 - 00001	- MOTOR MONOFÁSICO 1/2 P4 11/22 60HZ	58 - 00202	- ENGRANAJE TRANSMISIÓN F18 11 DIENTES CL 300 20MM
26 - 07347	- CONJUNTO RASPADOR INFERIOR CL 300SL	59 - 02183	- COJINETE LATERAL DERECHO CL 300
27 - 07303	- CONJUNTO CILINDRO INFERIOR CL 300SL	60 - 02197	- COJINETE MÓVIL DERECHO CL 300 MECANIZADO
28 - 00994	- CHAVETA 06X06X20 CUADRADA	61 - 02193	- TORNILLO CENTRAL HELICOIDAL DERECHO CL 300SL
29 - 02185	- CONJUNTO EJE IZQUIERDO CL 300 SÚPER	62 - 01815	- ESPACIADOR 17X11,5 CL 300 10MM
30 - 01790	- CONJUNTO CILINDRO SUPERIOR CL 300	63 - 00719	- CADENA 1/2X1/8
31 - 07321	- CONJUNTO RASPADOR SUPERIOR CL 300SL	64 - 07315	- TAPA LATERAL DERECHA CL 300SL 400X301MM
32 - 01819	- ASTA DE FIJACIÓN LATERAL CL 300 305MM	65 - 03428	- CONJUNTO MANIJA CL 350 / CL 390
33 - 07318	- SOPORTE RODILLO MASA CL 300SL 150X55MM		



CÓDIGO	DESCRIÇÃO DAS PEÇAS	CÓDIGO	DESCRIÇÃO DAS PEÇAS
1 - 07316	- TAMPA LATERAL ESQ CL 300SL 400 X 301MM	34 - 07320	- RODINHA DO ARRAMADO CL 300SL 8MM
2 - 00177	- CORREIA Z-675	35 - 00993	- CHAVETA 06 X 06 X 12 QUADRADA
3 - 00022	- ROLAMENTO 6002 ZZ	36 - 02186	- CONJ EIXO DIR CL 300 SUPER
4 - 00970	- ANEL ELASTICO I 32	37 - 00993	- CHAVETA 06 X 06 X 12 QUADRADA
5 - 70314	- CORRENTE CL 350/300/2	38 - 00372	- MOLA RASPADOR CL 300 55 X 13 X 1,5
6 - 02198	- MANCAL MOVEL ESQ CL 300 SUPER/US	39 - 07308	- BANDEJA SUP CL 300SL 736 X 296MM
7 - 02194	- FUSO HELICOIDAL ESQ CL 300S/CL 350 65MM	40 - 07320	- RODINHA DO ARRAMADO CL 300SL 8MM
8 - 07379	- CONJ ENGRENAZEM Z40 CL 300SL	41 - 70253	- PROTECAO ARAMADO CL 300 SL
9 - 07381	- CONJ POLIA TRANSM EMF 10	42 - 02450	- CONJ ROLO PVC CL 300S/CL 350
10 - 0730	- 5ESTICADOR CORREIA CL 300SL 124 X 45MM	43 - 07304	- PROTECAO SUP CL 300SL 330 X 222MM
11 - 00590	- ROLAMENTO 6003 ZZ	44 - 00375	- PE BORRACHA REF 314
12 - 00590	- ROLAMENTO 6003 ZZ	45 - 02499	- CHAVE BIVOLT
13 - 02184	- MANCAL LAT ESQ CL 300 SUPER/US	46 - 03914	- CHAVE L/D 29123 M4FT1EE3G UNIP 15A
14 - 00019	- ROLAMENTO 6204	47 - 07349	- CONJ LATERAL DIREITA CL 300SL
15 - 00971	- ANEL ELASTICO I 47	48 - 00197	- MOLA ESTIC CORRENTE CL 300 46 X 14 X 2,25
16 - 07301	- POLIA DO MOTOR CL 300SL 61MM	49 - 07322	- EST CORRENTE CL 300SL
17 - 70314	- CORRENTE CL 350/300/2	50 - 07323	- SUPORTE MICRO CHAVE CL 300SL 73 X 30MM
18 - 00019	- ROLAMENTO 6204	51 - 00372	- MOLA RASPADOR CL 300 55 X 13 X 1,5
19 - 07365	- ESPACADOR DA POLIA EMF 10 16,8MM	52 - 00396	- CHAVE MICRO INTERRUPTOR TM 1307 FTG 300
20 - 00969	- ANEL ELASTICO E 20	53 - 00017	- ROLAMENTO 6000 ZZ
21 - 07378	- CONJ ENGRENAZEM POLIA EMF 10	54 - 07317	- CONJ ENGRENAZEM Z 16 CL 300SL
22 - 07348	- CONJ LATERAL ESQUERDA CL 300SL	55 - 00590	- ROLAMENTO 6003 ZZ
23 - 07312	- TAMPA TRASEIRA CL 300SL 342 X 260MM	56 - 00201	- ENGRE TRANSM F17 11 DENTES CL 300
24 - 07306	- BASE MOTOR CL 300SL 338 X 235MM	57 - 00019	- ROLAMENTO 6204
25 - 00001	- MOTOR MONOF 1/2 P4 11/22 60HZ	58 - 00202	- ENGRE TRANSM F18 11 DENTES CL 300 20MM
26 - 07347	- CONJ RASP INF CL 300 SL	59 - 02183	- MANCAL LAT DIR CL 300 SUPER/US
27 - 07303	- CONJ CILINDRO INFERIOR CL 300SL	60 - 02197	- MANCAL MOVEL DIR CL 300S USINADO
28 - 00994	- CHAVETA 06 X 06 X 20 QUADRADA	61 - 02193	- FUSO HELICOIDAL DIR CL 300S/CL 350 65MM
29 - 02185	- CONJ EIXO ESQ CL 300 SUPER	62 - 01815	- ESPAC 17 X 11,5 CL 300 10MM
30 - 01790	- CONJ CILINDRO SUPERIOR CL 300	63 - 00719	- CORRENTE 1/2 X 1/8
31 - 07321	- CONJ RASPADOR SUP CL 300SL	64 - 07315	- TAMPA LATERAL DIR CL 300SL 400 X 301MM
32 - 01819	- HASTE FIXACAO LAT CL 300 305MM	65 - 03428	- CONJ MANIP CL 350/CL 390
33 - 07318	- SUPORTE ROLO MASSA CL300SL 150 X 55MM		

## CL 300 SL LAMINATING CYLINDER

### KNOW YOUR PRODUCT

- 1.1. Manufacture in steel (1020) plate with epoxy finishing and cabinet completely closed.
- 1.2. This equipment conforms ABNT safety norms.
- 1.3. The CL 300 SL cylinder maximum rolling out capacity is 2 Kg of dough. Exceeding this limit may reduce the components durability.
- 1.4. Electrostatic painting (epoxy) and stainless steel with chromed cylinders as optional.
- 1.5. Steel-plated roller bearings are used in its manufacturing.

### CAUTION WHEN INSTALLING

- 2.1. Before installing your machine, check if the voltage conforms your mains supply: 110/220V for the single phase equipment and 220/380V for the three phase equipment.
- 2.2. Install your equipment on a flat surface.
- 2.3. Always remember to connect the earth wire.

### LEARN TO USE YOUR CL 300 SL

- 3.1 This cylinder has been developed to roll out dough and to make bread dough.
- 3.2 Practical cylinder(roller)opening system, simply operated through the frontal flywheel with visual indication.

### CLEANING

- 4.1 Before cleaning your equipment, make sure it is disconnected from the mains supply.
- 4.2 Use a damp cloth for cleaning the machine.
- 4.3 Dry well the cylinders(rollers) after cleaning the equipment.
- 4.4 Don't pour water over the equipment when cleaning it.

### MAINTENANCE

- 5.1. If your equipment is not working according to its specifications, have the till receipt and Instructions Manual at hand and contact G.Paniz Customer Service, and we'll inform you about the nearest Authorized Service Center.
- 5.2 CL 300 SL cylinder does not need lubrication.

# CILINDRO LAMINADOR - CL 300 SL

