

MISTURADOR PARA COZIMENTO

MEZCLADOR PARA COZIMIENTO  
BAKING MIXER

COZERELLA  
CZ 22 - CZ 37

 **ATENDIMENTO AO CONSUMIDOR**  
**(0-XX-54) 2101 3400**  
www.gpaniz.com.br - gpaniz@gpaniz.com.br

**G.PANIZ®**

**QUALIDADE QUE DÁ GOSTO**

G. Paniz Indústria de Equipamentos para Alimentação Ltda - Rua adolfo Randazzo, 2010 - Bairro Vila Maestra - Cx. Postal 8012  
CEP.:95.034-970 - Fone: (0-XX-54) 2101 3400 - Fax: (0-XX-54) 2101 3408 - Caxias do Sul - RS - Brasil

**G.PANIZ®**

**Manual de Instruções**  
**Manual de Instrucciones**  
**Instruction Manual**



## TERMO DE GARANTIA



Todas as partes que compõem a máquina, exceto o motor, estão garantidas por 06 meses, no que se referem a defeitos de fabricação.

Esta garantia será cancelada nos seguintes casos:

- Mau uso do equipamento;
- Caso o equipamento tenha sido aberto ou a manutenção tenha sido feita por pessoas não autorizadas;
- Remessa do equipamento para manutenção sem prévia consulta;
- Não apresentação da nota fiscal de compra junto a revenda.

**ATENÇÃO:** Embora a G.PANIZ INDÚSTRIA DE EQUIPAMENTOS PARA ALIMENTAÇÃO não se responsabilize pela garantia dos motores elétricos, estes possuem 01 ano de garantia por parte do fabricante, a contar da data de emissão da nota fiscal de venda. Para usufruir desta garantia, basta que você apresente a nota fiscal ao assistente técnico indicado pelo fabricante dos motores elétricos e não viole as condições de garantia impostas pelo mesmo.

Data de Aquisição: \_\_\_\_\_

Número da Nota Fiscal: \_\_\_\_\_

Número de Série da Máquina: \_\_\_\_\_

Nome do Cliente: \_\_\_\_\_

Nº de Série

Modelo:

Revenda:

Telefone:

## ÍNDICE/ÍNDICE/INDEX

Introdução: (Avisos, Normas, Transporte, Descrição do Produto) .....	1
Produto: (Instalação, Uso, Limpeza e Manutenção).....	2
Introducción: (Avisos, Normas, Transporte, Descripción del Producto).....	3
Producto: (Instalación, Uso, Limpieza Y Manutención) .....	4
Intoduction: (Notices, Norms, Transport, Product Description) .....	5
Product: (Installation, Use, Cleaning, and Maintenance) .....	6
Ilustração/Ilustración/Illustration: .....	7
Ilustração/Ilustración/Illustration: .....	8
Descrição dos Componentes : .....	9
Descrição dos Componentes : .....	10
Descripción de los Componentes : .....	11
Especificações Técnicas/Especificaciones/Specifications: .....	12
Esquema Elétrico / Proyecto Eletric / Eletric Project:.....	13
Anotações: .....	14
Termo de Garantia: .....	15

**AVISOS IMPORTANTES**

- Conservar com cuidado este manual para qualquer outra consulta.
- A instalação deve ser de acordo com as instruções do fabricante e por pessoas qualificadas e competentes.
- Para eventuais reparos, dirigir-se exclusivamente a um centro de assistência técnica autorizado pelo fabricante e solicitar peças de reposição originais.
- A não compreensão dos avisos acima pode comprometer a segurança do operador
- Entre em contato com o distribuidor de sua confiança para conseguir o endereço da autorizada mais próxima de você.
- O fabricante reserva-se o direito de modificar, em qualquer momento e sem prévio aviso o conteúdo deste manual.



**INTRODUÇÃO MANUAL DE USO E MANUTENÇÃO**

- O fabricante, com este manual de uso e manutenção, quer proporcionar informações técnicas para uma correta instalação e um correto funcionamento do seu equipamento. O usuário tem o dever e a responsabilidade de guiar-se por este. Junto com a descrição e das características, do funcionamento, da instalação e da manutenção se evidenciam os aspectos que se referem a segurança do operador.
- Antes do uso da máquina é necessário consultar este manual, aconselhamos ler com atenção e seguir rigorosamente as instruções recomendadas. No que se refere a segurança do operador, a máquina deve estar sempre em perfeitas condições.
- Este manual, é parte integrante da máquina e deve ser conservado em lugares de fácil acesso, conhecido por todos os operadores e colocado a disposição das pessoas que se encarregam das operações e das reparações da máquina.



**NORMAS DE SEGURANÇA**

- Antes de colocar em funcionamento a máquina e cada vez que houver alguma dúvida sobre o funcionamento, cada operador tem o dever de ler detalhadamente este manual de uso.
- Em fase de localização e manutenção de avarias, tome todas as medidas idôneas a prevenir qualquer dano às pessoas e à máquina. Desconecte a rede elétrica antes de fazer qualquer tipo de reparo.
- Ao terminar qualquer operação de remoção ou neutralização de qualquer parte relacionada a segurança ( sensores, proteções, etc.), reponha em seu lugar e revise que os mecanismos de segurança estejam posicionados corretamente.



**TRANSPORTE**

- A mercadoria viaja a risco do cliente. Eventuais contestações sobre o estado defeituoso da máquina deverão ser evidenciadas ao transportador no momento da entrega.

# ESQUEMA ELÉTRICO CZ 22 - CZ 37 (110 / 220 V)

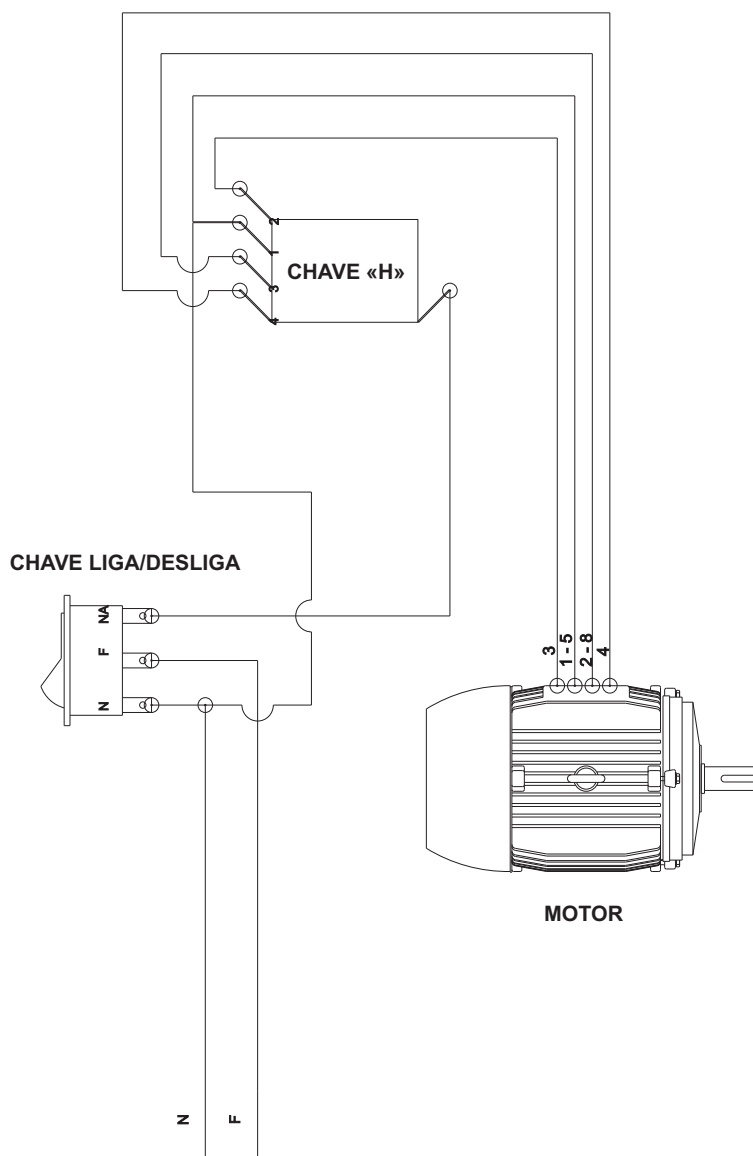

## CZ 22 - CZ37 COZERELLA

### 1- CONHEÇA SEU PRODUTO

Ideal para fabricação de salgados como massa para coxinhas, polenta, risóles, molho de tomate brigadeiro, cocada, doces de leite, doce de coco e outros.

- 1.1 - Estrutura externa feita em aço carbono, com revestimento em pintura epóxi
- 1.2 - Panela em alumínio fundido, batedor em aço carbono revestido com cromo duro e raspadores em nylon.
- 1.3 - Transmissão por engrenagens de aço carbono e correntes ASA 35
- 1.4 - Sistema basculante da panela com trava de segurança, pedal para liberação e vários níveis inclinação da mesma. Panela removível para facilitar a limpeza.
- 1.5 - Queimador de alta pressão em ferro fundido, registro para controle da chama e mangueira feita com material anti-chama.

### 2- CUIDADOS COM A INSTALAÇÃO

- 2.1 - Observe o nivelamento correto do equipamento
- 2.2 - Antes de conectar o seu equipamento na rede elétrica verifique se a voltagem do equipamento coincide com a voltagem do estabelecimento (110 ou 220V)
- 2.3 - Mantenha o botijão de gás o mais distante possível do equipamento
- 2.4 - Não esqueça de conectar o fio terra

### 3- APRENDA A USAR A SUA CZ 22 - CZ 37

- 3.1 - Posicione a panela e o batedor de tal forma a ficar bem fixa no equipamento
- 3.2 - Coloque os ingredientes e ligue o misturador
- 3.3 - Acenda a chama com cuidado (abra o registro de tal forma que saia pouco gás). Após a chama acesa aumente gradativamente a saída de gás para aumentar a intensidade da mesma.
- 3.4 - O registro é o único controle de temperatura existente no equipamento. Por isso tome muito cuidado com o excesso de chama, pois poderá queimar o produto. Trabalhe sempre com fogo brando por segurança.
- 3.5 - Após ter cozido o produto, desligue a chama, posicione um recipiente na frente do equipamento, erga a bucha de segurança do batedor para removelo, remova a trava de segurança da panela, pise no pedal e com a alavanca incline a panela para remover o produto.

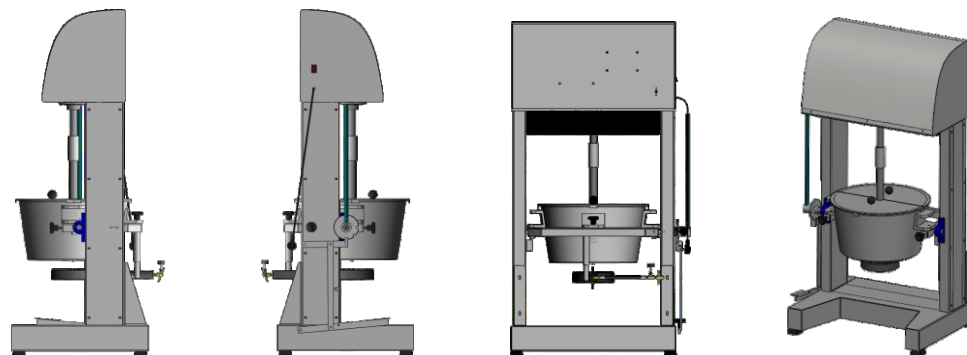

### LIMPEZA

- 4.1 - Remova a panela e o batedor e lave com sabão neutro e água corrente
- 4.2 - No restante do equipamento passe um pano úmido para efetuar a limpeza
- 4.3 - É muito importante não molhar a caixa de transmissão, pois nela também contem componentes elétricos .

**AVISOS IMPORTANTES**

- Conservar con cuidado este Manual para cualquier otra consulta.
- La instalación debe ser hecha de acuerdo con las instrucciones del fabricante y por personas calificadas y competentes.
- Para eventuales reparos, dirigir-se exclusivamente a un centro de servicios autorizado por el fabricante y solicitar piezas de reposición originales.
- El no entendimiento de estos avisos puede comprometer la seguridad del operador.
- Entre en contacto con el distribuidor de su confianza para conseguir la dirección de la autorizada más próxima de usted.
- El fabricante se reserva el derecho de modificar, en cualquier momento y sin previo aviso el contenido de este manual.



**INTRODUCCIÓN AL MANUAL DE USO Y MANUTENCIÓN**

- El fabricante, con este manual de uso y mantenimiento, quiere proporcionar las informaciones técnicas para una correcta instalación y un correcto funcionamiento de su equipamiento. El usuario tiene el deber y la responsabilidad de guiarse por este. Junto con la descripción y las características del funcionamiento, de la instalación y de la mantenimiento, se evidencian aspectos que se refieren a la seguridad del operador.
- Antes de usar la máquina es necesario consultar este manual, aconsejamos leerlo con atención y seguir rigurosamente las instrucciones recomendadas. En lo que se refiere a la seguridad del operador, la máquina debe estar siempre en perfectas condiciones.
- Este manual, es parte integrante de la máquina, y debe ser conservado en lugares de fácil acceso, conocido por todos los operadores y colocado a la disposición de las personas que se encargan de las operaciones y de las reparaciones de la máquina.



**NORMAS DE SEGURIDAD**

- Antes de colocar en funcionamiento la máquina, y cuando haya alguna duda sobre el mismo, cada operador tiene el deber de leer detalladamente este manual de uso.
- En fase de localización y mantenimiento de averías, tome todas las medidas idóneas para prevenir cualquier daño a las personas y a la máquina.
- Al terminar cualquier operación de remoción o neutralización de cualquier parte relacionada a la seguridad ( sensores, protecciones, etc), repóngalos en su lugar y revise si los mecanismos de seguridad están en las posiciones correctas.



**TRANSPORTE**

- La mercadería viaja a riesgo del cliente. Eventuales contestaciones sobre el estado defectuoso de la máquina deberá ser evidenciado al transportador en el momento de la entrega.

Modelo Modelo Model	Motor Motor Motor			Capacidade Capacidad Capacity	Consumo Gás Consumo Gas Gas Consumption	Pressão Gás Pression Gas Gas Pressure	Peso Líquido Peso Neto Net Weight	Dimensões Dimensiones Dimensions (A x L x C) (mm)
	CV	Voltagem Voltaje Voltage	Consumo Consumo Consumption					
CZ 22	1/2	110/220V	350 W	22 Litros	0,6 Kg/h	Alta	108 Kg	1400x750x550
CZ 37	3/4	110/220V	550 W	37 Litros	0,6 Kg/h	Alta	123 Kg	1400x820x550

**ASSISTÊNCIA TÉCNICA G. PANIZ**

**PORTUGUÊS**

5 - Antes de chamar a assistência técnica, observe se a máquina apresenta os seguintes problemas:

5.1 - Se a máquina não liga	- Verifique se a chave liga/desliga esta na Posição ligada
5.2 - Se ouver excesso de Barulho	- Verifique se a voltagem do equipamento Coincide com a do estabelecimento.

**ESPAÑOL**

**ASSISTÊNCIA TÉCNICA G. PANIZ**

5 - Antes de llamar el asistencia técnica, fijese si la máquina presenta los siguientes problemas:

5.1 - Si la máquina no Enciende	- Averigue si el interruptor acende/apaga esta en La posicion encendido
5.2 - Si hace mucho ruido	- Verifique si el voltaje del equipo coincide con El del establecimiento.

**ENGLISH**

**G. PANIZ TECHNICAL ASSISTANCE**

5 - Before looking for technical assistance, check if the machine presents any of the following problems:

5.1 - If the machine doesn't Switch on	- Check if the switch on/of is turn on position
5.2 - If there is excessive Noise	- Check if the equipment's voltage conforms to Your mains supply.

## CZ 22 - CZ37 PARTS

ITEM	CZ 22 CODE	CZ 37 CODE	PARTS OF DESCRIPTION
1	10243	10243	Tilting Support Bearing Cz 22/37
2	10239	10239	Ratchet Assembly Cz 22
3	10238	10238	Lever Cz 22 475mm
4	10252	10252	Tub Lock Pin Assembly Cz 22/37
5	10266	10266	Pedal Assembly Cz 22/37
6	10221	10221	Lock Activating Rod Cz 22
7	10234	10334	Stiffeners For Collumns Cz 22 604 X 146mm
8	10256	10256	Lateral Lock Pin Bushing Cz 22/37 Ø35.00 X 71mm
9	10240	10240	Lock Pin Cz 22 120mm
10	10241	10341	Upper Body Assembly Cz 22
11	00501	00501	Front Bearing Bp20
12	02986	02986	Machined Pulley 2z-050 F3/4mc 22
13	03355	03355	Transmission Pulley Assembly Mc 22
14	10206	10206	Intermediate Gear Assembly Z50 Cz22
15	10207	10207	Thrust Gear Assembly Z50 Cz 22
16	10249	10249	Pulley Axle Cz 22/37 Ø28.57x117mm
17	10248	10248	Intermediate Gear Axle Cz 22/37 Ø35.00x61.50mm
18	10215	10215	Roller Bearing Spacer Cz 22 26mm
19	10209	10309	Main Shaft Cz 22 263mm
20	10257	10257	Pulley Fixed Support Cz 22/37 2.65x85x180mm
21	10260	10260	Pulley Movable Support Cz 22/37 2.65x95x112.50mm
22	00023	00023	Roller Bearing 6005 2rs
23	00971	00971	Spring Ring I 47
24	00022	00022	Roller Bearing 6002 Zz
25	00970	00970	Spring Ring I 32
26	10208	10208	Locking Bushing Cz 22 102mm
27	03230	03230	Handle 45x50xm8
28	00533	00533	Bakelite Ball Bearing Handle Diam 38m
29	70368	70368	Rubber Feet Sf210/bp12r F/0048
30	71092	71092	Belt Z-785
31	00001	00002	60hz Monophase Motor ½ P4 11/22 (10807257)
32	10222	10322	Tilting Assembly Cz 22
33	70986	70987	Cozerella Bowl Cz22
34	10230	10330	Base Assembly Cz 22
35	10203	10203	Rh Lateral Collumn Assembly Cz 22
36	10204	10204	Lh Lateral Collumn Assembly Cz 22
37	10263	10263	Rh Pedal Reinforcement Cz 22/37 2.65x167x300mm
38	10264	10264	Lh Pedal Reinforcement Cz 22/37 2.65x137x300mm
39	10216	10216	Mixing Paddle Guide Cz 22 50mm
40	02137	02137	Independent Hot Plate Ff Gb13 R 5/8 Un C
41	10261	10261	Movable Bracket Cz 22/37 2.65x27x100mm
42	10214	10314	Mixing Paddle Assembly Cz 22
43	10219	10219	Lh Lateral Closing Cz 22 898 X 145mm
44	10220	10220	Rh Lateral Closing Cz 22 898 X 145mm
45	03914	03914	On/off Switch 29123 M4ft1ee3g Unip 15a
46	10258	10258	Cz15 Stop 2.65 X 67.30 X 45mm
47	10210	10310	Lower Scraper Cz 22 160 X 58mm
48	10231	10331	Bowl Lid Cz 22 460 X 230mm
49	10242	10242	Guide Pin Of The
50	02731	02731	Injected Plug 90g 2 X 1.50 X 2.50mm
51	02499	02499	Bivolt Switch
52	00973	00973	Spring Ring E25
53	00968	00968	Spring Ring E15
54	10262	10262	Lock Pin Support Spacer Cz 22/37 50mm
55	10236	10337	Burner Adjuster Movable Assembly
56	71080	71080	Gas Hose Assembly 3/8x1/8x1/4 Cozerella
57	71113	71113	Brass Knee 1/81 X 1/81
58	71112	71112	Injection Nozzle Cozerella 1/8x35mmx1.5
59	10224	10324	Upper Body Closing Cz 22 682.70 X 573mm
60	71020	71020	Chain Asa 35 Cz 37 68 Links 650mm
61	71019	71019	Chain Asa 35 Cz 22 63 Links 600mm
62	10267	10267	Safety Protection Grid Support Cz 22/37 2.65x45x55mm
63	10271	10342	Safety Protection Grid Assembly Cz37
64	00772	00772	Micro Switch Activator Mp 35/50
65	00725	00725	Lower Tray Cl50 2.00x48x543.50mm
66	00895	00895	Rubber Handle 74031 Paddle Handle 27
67	10272	10272	Shielded Frame Protection Latch Stainless Steel 1.50x15x72mm
68	01929	01929	Stainless Steel Table Top Assy.
69	03461	03461	Bakelite Ball Bearing Handle MDP 360
70	10276	10276	Lower Rh Lateral Closing Cz 22/37

## CZ 22 - CZ 37 COZERELLA

### CONOZCA SU PRODUCTO

Ideal para la fabricación de saladitos como masa para croquetas, polenta, mini empanadas, salsa de tomate, dulces de chocolate, dulce de leche, dulce de coco y otros.

- 1.1 - Estructura externa hecha en acero carbono, con revestimiento en pintura epoxi.
- 1.2 - Olla de aluminio fundido, batidor en acero carbono revestido con cromo duro y raspadores de nylon.
- 1.3 - Transmisión por engranajes de acero carbono y cadenas ASA 35.
- 1.4 - Sistema basculante de la olla con traba de seguridad, pedal para la liberación y varios niveles de inclinación de la misma. Olla removible para facilitar su limpieza.
- 1.5 - Quemador de alta presión en hierro fundido, registro para el control de la llama y manguera hecha con material anti-llamas.

### CUIDADOS CON LA INSTALACIÓN

- 2.1 - Observe el nivel correcto del equipamiento.
- 2.2 - Antes de conectar su equipamiento en la red eléctrica observe si el voltaje del equipamiento coincide con el voltaje del establecimiento (110 o 220V).
- 2.3 - Mantenga la garrafa de gas lo más distante posible del equipamiento.
- 2.4 - No se olvide de conectar el cable a tierra.

### APRENDA A USAR LA CZ 22 - CZ 37

- 3.1 - Coloque la olla y el batidor de tal forma que queden bien fijos en el equipamiento.
- 3.2 - Coloque los ingredientes y encienda el mezclador.
- 3.3 - Encienda la llama con cuidado (abra el registro de tal forma que salga poco gas). Después que la llama esté encendida, aumente gradualmente la salida del gas para aumentar la intensidad de la misma.
- 3.4 - El registro es el único control de temperatura existente en el equipamiento. Por eso, tome mucho cuidado con el exceso de llama, pues podrá quemar el producto. Trabaje siempre con fuego suave, por seguridad.
- 3.5 - Después de haber cocinado el producto, apague la llama, coloque un recipiente al frente del equipamiento, levante el buje de seguridad del batidor para removerlo, remueva la tapa de seguridad de la olla, pise en el pedal y con la palanca incline la olla para remover el producto.

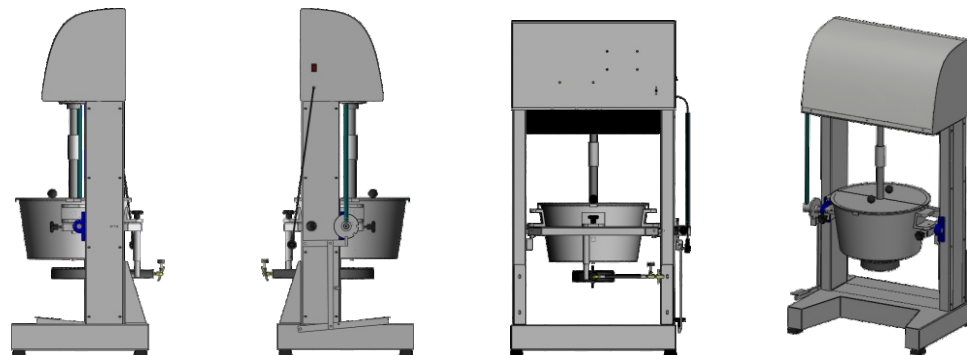

### LIMPIEZA

- 4.1 - Remueva la olla y el batidor y lave con jabón neutro y agua corriente.
- 4.2 - Lo restante del equipamiento lo limpia con un paño húmedo.
- 4.3 - Es muy importante que no moje la caja de transmisión, pues en ella también están contenidos algunos componentes eléctricos.

## CZ 22 - CZ 37 COZERELLA

### IMPORTANT INFORMATION

- Be sure to keep this manual for future reference.
- Installation should be done in accordance with the manufacturer's directions by qualified and component people.
- In case of repairs, use exclusively technical assistance authorized manufacturer, requesting original replacement parts.
- Failure to follow directives may put in risk operator's safety.
- Make contact with distributor whom you trust to obtain the authorized assistance center nearest you.
- The manufacturer reserves the right to alter, any moment, and without prior notice the contents of this manual.



### INTRODUCTION TO OPERATOR AND MAINTENANCE MANUAL

- This manual provides technical information for a correct installation and functioning of the equipment. The operator has the duty and responsibility to be guided by it. Contents include a description of the characteristics, functioning, installation and maintenance, as well as aspect pertaining to operator safety.
- Before using the equipment, it is necessary to consult this manual. We recommend that it be read carefully and that its instruction be followed rigorously. To preserve operator safety, the equipment should be maintained in perfect condition.
- This manual is an integral part of the equipment, and should be kept in a place of easy access, known by all of its operators, and made available to all persons responsible for its functioning and repair.



### SAFETY NORMS

- Before using the equipment, and each time that a doubt arises about its functioning, each operator has the responsibility of reading carefully this manual.
- In the process of product installation or during maintenance, use all responsible means necessary to prevent injury to people and to the machine.
- Upon finishing the removal or neutralization of any part related to the safe use of the machine (sensors protective parts, etc.) Replacethem in their proper place and make sure that the security mechanisms are correctly positioned.



### SHIPPING

- The merchandise is shipped at the client's risk. Any claims that may be made concerning a defective condition of the machine should be presented to the shipper at the time of delivery.

## LISTA DE PIEZAS CZ 22 - CZ 37

ITEM	CODIGO CZ 22	CODIGO CZ 37	DESCRIPCION DE LAS PIEZAS
1	10243	10243	Cojinete Soporte Basculante Cz 22/37
2	10239	10239	Conjunto Catraca Cz 22
3	10238	10238	Palanca Cz 22 475mm
4	10252	10252	Conjunto Traba Depósito Cz 22/37
5	10266	10266	Conjunto Traba Depósito Cz 22/38
6	10221	10221	Vástago Accionador De La Traba Cz 22
7	10234	10334	Refuerzo Columnas Cz 22 604 X 146mm
8	10256	10256	Buje Traba Lateral Cz 22/37 Ø35,00 X 71mm
9	10240	10240	Perno Traba Cz 22 120mm
10	10241	10341	Conjunto Cuerpo Superior Cz 22
11	00501	00501	Cojinete Delantero Bp 20
12	02986	02986	Polea 2z-050 F3/4 Mc 22 Mecanizada
13	03355	03355	Conjunto Polea Transmisión Mc 22
14	10206	10206	Conjunto Engranaje Intermedio Z 50 Cz 22
15	10207	10207	Conjunto Engranaje Tracción Z 50 Cz 22
16	10249	10249	Eje Polea Cz 22/37 Ø 28,57 X 117mm
17	10248	10248	Eje Engranaje Intermedio Cz 22/37 Ø35,00 X 61,50mm
18	10215	10215	Espaciador Rodamiento Cz 22 26mm
19	10209	10309	Eje Principal Cz 22 263mm
20	10257	10257	Soporte Fijo Polea Cz 22/37 2,65 X 85 X 180mm
21	10260	10260	Soporte Móvil Polea Cz 22/37 2,65 X 95 X 112,50mm
22	00023	00023	Rodamiento 6005 2rs
23	00971	00971	Anillo Elástico I 47
24	00022	00022	Rodamiento 6002 Zz
25	00970	00970	Anillo Elástico I 32
26	10208	10208	Buje Traba Cz 22 102mm
27	03230	03230	Manija 45 X 50 X M8
28	00533	00533	Manija Bola Balequita Diámetro 38m
29	70368	70368	Pata De Goma Sf 210 / Bp 12r F/0048
30	71092	71092	Correa Z-785
31	00001	00002	Motor Monofásico 1/4 P4 11/22 60hz (10807257)
32	10222	10322	Conjunto Basculante Cz 22
33	70986	70987	Olla De La Cozerella Cz 22
34	10230	10330	Conjunto Base Cz 22
35	10203	10203	Conjunto Columna Lateral Derecha Cz 22
36	10204	10204	Conjunto Columna Lateral Izquierda Cz 22
37	10263	10263	Refuerzo Pedal Derecho Cz 22/37 2,65 X 167 X 300mm
38	10264	10264	Refuerzo Pedal Izquierdo Cz 22/37 2,65 X 137 X 300mm
39	10216	10216	Guía Batidor Cz 22 50mm
40	02137	02137	Hornilla Ff Gb 13 R 5/8 Unc
41	10261	10261	Abrazadera Móvil Cz 22/37 2,65 X 27 X 100mm
42	10214	10314	Conjunto Batidor Cz 22
43	10219	10219	Cierre Lateral Izquierdo Superior Cz 22 898 X 145mm
44	10220	10220	Cierre Lateral Derecho Cz 22 898 X 145mm
45	03914	03914	Llave Enciende / Apaga 29123 M4f1ee3g Unip 15a
46	10258	10258	Batiente Cz15 2,65 X 67,30 X 45mm
47	10210	10310	Raspador Inferior Cz 22 160 X 58mm
48	10231	10331	Tapa Olla Cz 22 460 X 230mm
49	10242	10242	Perno Guía Del Depósito Cz 22 46mm
50	02731	02731	Plug Inyectado 90g 2 X 1,50 X 2,50mm
51	02499	02499	Llave Bi-voltaje
52	00973	00973	Anillo Elástico E 25
53	00968	00968	Anillo Elástico E 15
54	10262	10262	Espaciador Superior Traba Cz 22/37 50mm
55	10236	10337	Conjunto Móvil Regulable Quemador Cz 22
56	71080	71080	Conjunto Manguera Conectora Para Gas 3/8 X 1/8 X 1/4 Cozerella
57	71113	71113	Codo Latón 1/8i X 1/8i
58	71112	71112	Pico Inyector Cozerella 1/8 X 35mm X 1,5
59	10224	10324	Cierre Cuerpo Superior Cz 22 682,70 X 573mm
60	71020	71020	Cadena Asa 35 Cz 37 68 Eslabones - 650mm
61	71019	71019	Cadena Asa 35 Cz 22 63 Eslabones - 600mm
62	10267	10267	Soporte Parrilla De Protección De Seguridad Cz 22/37 2,65 X 45 X 55mm
63	10271	10342	Conjunto Parrilla De Protección De Seguridad Cz37
64	00772	00772	Accionador Micro Interruptor Mp 35/50
65	00725	00725	Bandeja Inferior Ci50 2,00 X 486 X 543,50mm
66	00895	00895	Manija De Goma 74031 Mango Aspa 27
67	10272	10272	Trinco Proteccion De Alambre Cz 22/37 Acero Inoxidable 1,50 X 15 X 72mm
68	01929	01929	Conjunto Tapa Mesa De Acero Inoxidable Da 300
69	03461	03461	Manija Bola MDP 360
70	10276	10276	Cierre Lateral Izquierdo Inferior Cz 22/37



## LISTA DE PEÇAS CZ 22 - CZ 37

ITEM	CODIGO CZ 22	CODIGO CZ 37	DESCRIÇÃO DAS PEÇAS
1	10243	10243	Mancal Suporte Basculante Cz 22/37
2	10239	10239	Conj Catraca Cz 22
3	10238	10238	Alavanca Cz 22 475mm
4	10252	10252	Conjunto Trava Cuba Cz 22/37
5	10266	10266	Conjunto Pedal Cz 22/37
6	10221	10221	Haste Acionadora Trava Cz 22 360 X 22mm
7	10234	10334	Reforco Colunas Cz 22 604 X 146mm
8	10256	10256	Bucha Trava Lat Cz 22/37 Ø35,00 X 71mm
9	10240	10240	Trava Do Basculante Cz 22/37 72mm
10	10241	10341	Conj Corpo Superior Cz 22
11	00501	00501	Mancal Dianteiro Bp 20
12	02986	02986	Polia 2z-050 F3/4 Mc 22 Usinada
13	03355	03355	Conj Polia Transm Mc 22
14	10206	10206	Conj Engre Intermediaria Z 50 Cz 22
15	10207	10207	Conj Engre Tracao Z 50 Cz 22
16	10249	10249	Eixo Polia Cz 22/37 Ø28,57x117mm
17	10248	10248	Eixo Engr Intermediaria Cz 22/37 Ø35,00x61,50mm
18	10215	10215	Espacador Rolamento Cz 22 26mm
19	10209	10309	Eixo Principal Cz 22 263mm
20	10257	10257	Suporte Fixa Polia Cz 22/37 2,65x85x180mm
21	10260	10260	Suporte Movel Polia Cz 22/37 2,65x95x112,50mm
22	00023	00023	Rolamento 6005 2rs
23	00971	00971	Anel Elastico I 47
24	00022	00022	Rolamento 6002 Zz
25	00970	00970	Anel Elastico I 32
26	10208	10208	Bucha Trava Cz 22 102mm
27	03230	03230	Manipulo 45x50xm8
28	00533	00533	Manipulo Bola Baquelite Diam 38m
29	70368	70368	Pe Borracha Sf210/bp12r F/0048
30	71092	71092	Correia Z-785
31	00001	00002	Motor Monof ½ P4 11/22 60hz(10807257)
32	10222	10322	Conj Basculante Cz 22
33	70986	70987	Panela Da Cozerella Cz 22
34	10230	10330	Conj Base Cz 22
35	10203	10203	Conj Col Lat Dir Cz 22
36	10204	10204	Conj Col Lat Esq Cz 22
37	10263	10263	Reforco Ped Dir Cz 22/37 2,65x167x300mm
38	10264	10264	Reforco Ped Esq Cz 22/37 2,65x137x300mm
39	10216	10216	Guia Batedor Cz 22 50mm
40	02137	02137	Fogareiro Ff Gb13 R 5/8 Unc
41	10261	10261	Abracadeira Movel Cz 22/37 2,65x27x100mm
42	10214	10314	Conj Batedor Cz 22
43	10219	10219	Fechamento Lat Esq Cz 22 898 X 145mm
44	10220	10220	Fechamento Lat Dir Cz 22 898 X 145mm
45	03914	03914	Chave L/d 29123 M4ft1ee3g Unip 15a
46	10258	10258	Batente Cz 15 2,65 X 67,30 X45 Mm
47	10210	10310	Raspador Inferior Cz 22 160 X 58mm
48	10231	10331	Tampa Panela Cz 22 490 X 245,50mm
49	10242	10242	Pino Guia Da Panela Cz 22 46mm
50	02731	02731	Plug Injetado 90g 2 X 1,50 X 2,50mm
51	02499	02499	Chave Bivolt
52	00973	00973	Anel Elastico E 25
53	00968	00968	Anel Elastico E 15
54	10262	10262	Espacador Sup Trava Cz 22/37 50mm
55	10236	10337	Conj Movel Regul Queimador Cz 22
56	71080	71080	Conjunto Mang Conec P/ Gas 3/8x1/8x1/4 Cozerela
57	71113	71113	Joelho Latao 1/8i X 1/8i
58	71112	71112	Bico Injetor Cozerela 1/8x35mmx1,5
59	10224	10324	Fech Corpo Sup Cz 22 682,70 X 573mm
60	71020	71020	Corrente Asa 35 Cz 37 68 Elos-650mm
61	71019	71019	Corrente Asa 35 Cz 22 63 Elos-600mm
62	10267	10267	Suporte Grade Prot Seg Cz 22/37 2,65x45x55mm
63	10271	10342	Conjunto Grade Protecáo Seguranca Cz37
64	00772	00772	Acionador Micro Interruptor Mp 35/50
65	00725	00725	Bandeja Inferior Cl50 2,00x 486x543,50mm
66	00895	00895	Manopla Borracha 74031 Cabo Pa 27
67	10272	10272	Trinco Prot Arramado Cz 22/37 Inox 1,50x15x72mm
68	01929	01929	Conjunto Tampo Mesa Inox Da 300
69	03461	03461	Manipulo Bola MDP 360
70	10276	10276	Fechamento Lateral Esquerda Inferior Cz 22/37

## CZ 22 - CZ 37 COZERELLA

### 1 - GET KNOW YOUR PRODUCT

Perfect to prepare salty food such as dough for pastries, polenta, and tomato sauce as well as some mixtures to prepare sweets with coconut, caramel milk, and others.

- 1.1 - Carbon steel frame with epoxy painting.
- 1.2 - Cast iron bowl, carbon steel mixing paddle coated with hard chrome and nylon scrapers.
- 1.3 - Carbon steel transmission gears and ASA 35 chains.
- 1.4 - Tilting system for the bowl equipped with safety lock and a pedal to release it. Several levels for inclination. Bowl can be removed to make its cleaning easier.
- 1.5 - High pressure burner made of cast iron, flame control valve, and hose made of antifrime material.

### 2 - SPECIAL CARE WHEN INSTALLING THE EQUIPMENT:

- 2.1 - Observe correct leveling of the equipment.
- 2.2 - Before connecting your equipment to power supply make sure the equipment voltage matches the voltage supplied at your facilities (110 or 220V)
- 2.3 - Keep gas cylinder as far as possible from the equipment.
- 2.4 - Do not forget to install ground wire.

### 3 - LEARN HOW TO USE YOUR CZ 22 - CZ 37

- 3.1 - Place bowl and mixing paddle so that they are well attached to the equipment.
- 3.2 - Put ingredients in the bowl and turn mixing paddle on.
- 3.3 - Light up flame carefully (open gas valve so that very little gas is released). After flame is on, increase gas flow gradually in order to increase flame intensity.
- 3.4 - Gas valve is the only temperature control in the equipment. For that reason, be very careful because excessive flame can burn the product. Always work with a mild flame for safety reasons.
- 3.5 - After cooking the product, turn flame off, place a recipient in front of the equipment, and then lift up the safety bushing of the mixing paddle in order to remove it. Then remove the safety lid of the bowl, step on the pedal and use the lever to tilt the bowl to remove the product.

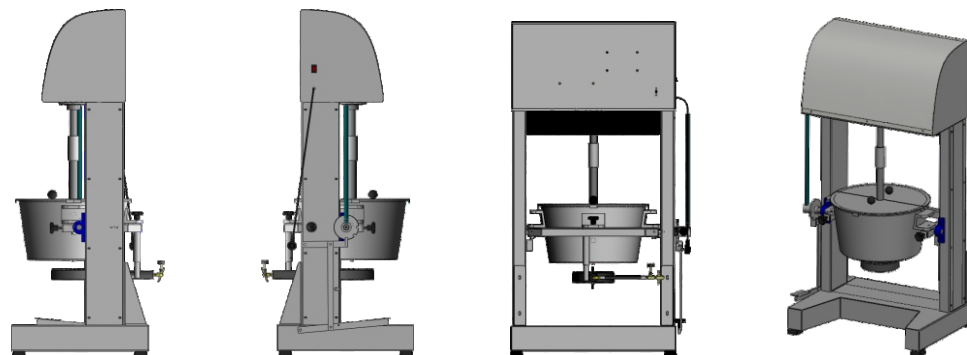

### 4 - CLEANING

- 4.1 - Remove the bowl and the mixing paddle and wash them with neutral soap and running water.
- 4.2 - The rest of the equipment should be cleaned with a wet cloth.
- 4.3 - It is very important that transmission does not get wet, once it also contains electrical components.

# COZERELLA

